

Unidad didáctica realizada en 2012 como apoyo a los
materiales de
Ed. Plástica y Visual de 4º de ESO.

Diseño Industrial



[Imagen de La maquilladora de sueños.](#)

Creación tridimensional

- Objetos y utensilios destinados a la fabricación en serie han sido sometidos previamente a un proceso de diseño para darles forma y concepto.
- En un proyecto de diseño se define
 - Estructura externa
 - Estructura interna
 - Materiales

Áreas de aplicación

- Objetos simples
- Objetos articulados
- Aparatos
- Máquinas



Croquis y acotación

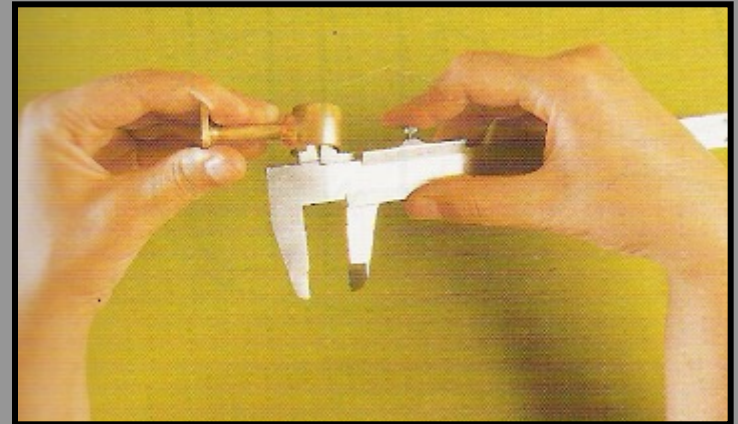
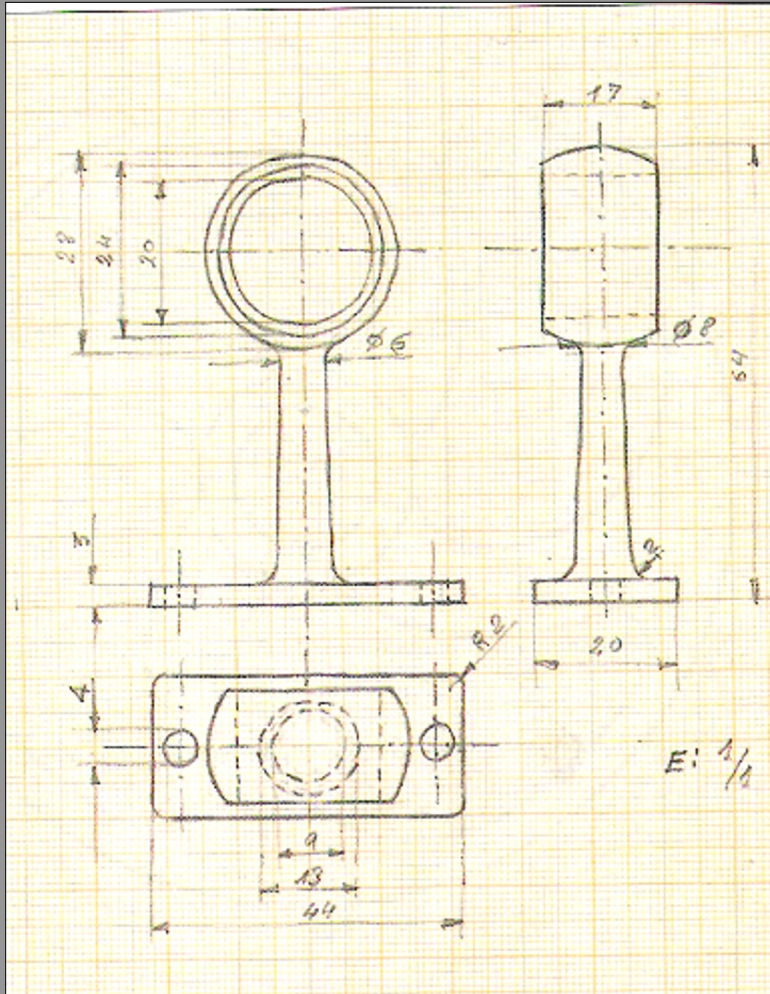

Dibujo a mano alzada

Limpio y proporcionado

Medidas reales en acotación

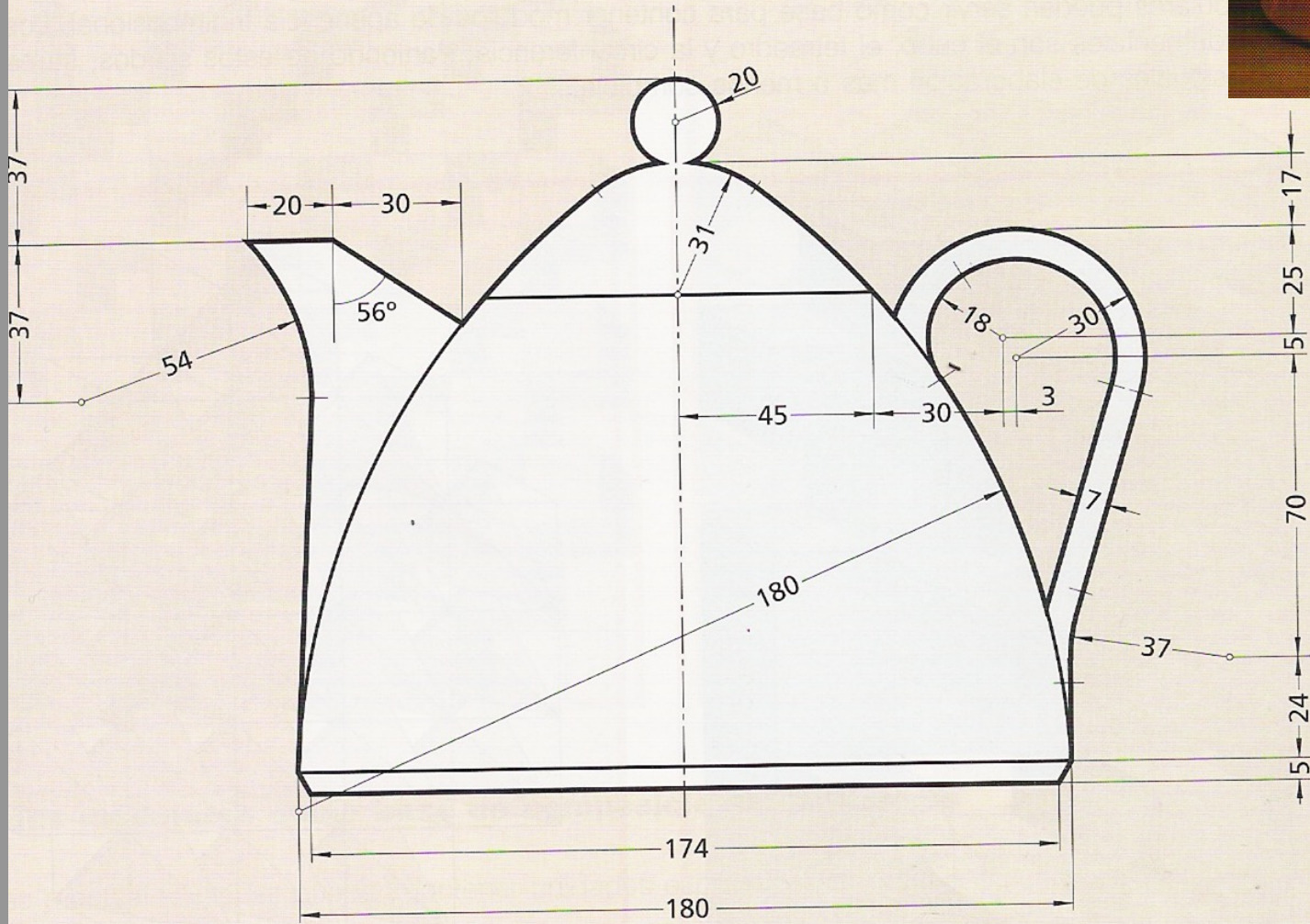
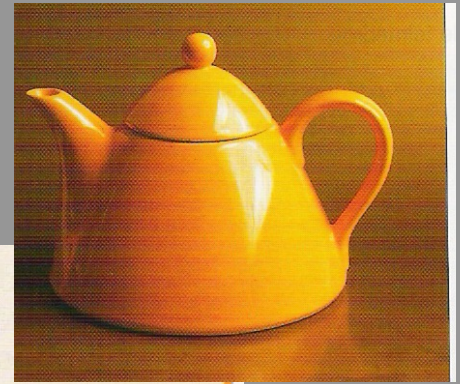

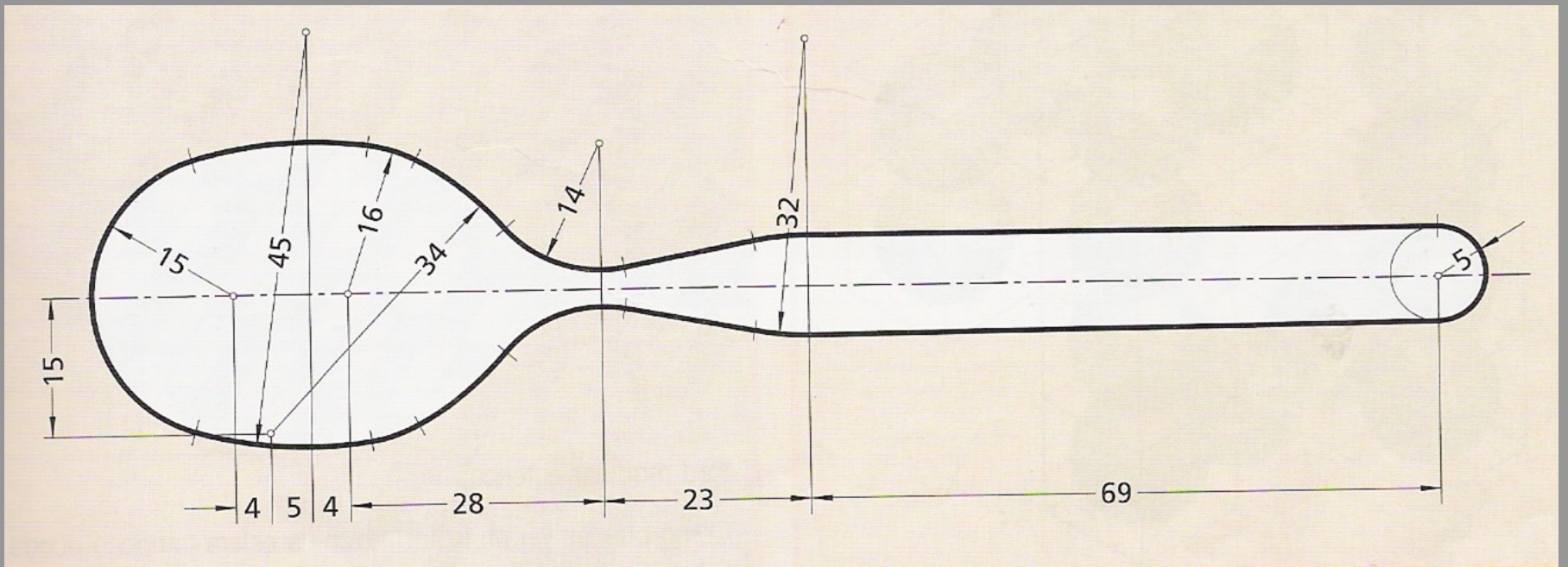
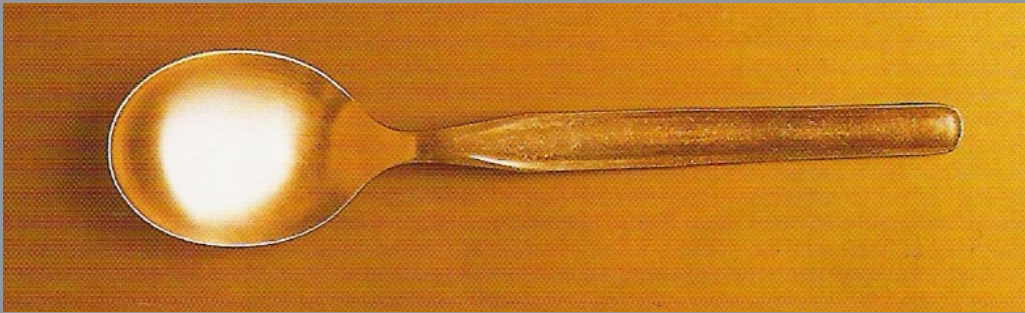

Fases del proceso

- Definición del problema o necesidad
- Estudio de aspectos formales y funcionales
- Realización de bocetos. Croquis
- Selección
- Prototipo
- Proceso industrial

El diseño actual y la reutilización de material.



Mesillas realizada con tambor de lavadora, de [Trash Design Manufaktur](#)

⋮

Lámparas diseñadas con botellas y platos de plástico ([Superuse](#))

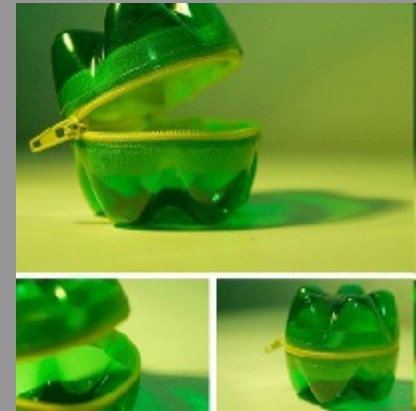

El diseño y la ergonomía

- Los objetos y productos de uso deben ser ergonómicos, es decir, adaptados a las características físicas de las personas, a sus movimientos y a sus posiciones.



Imagen de **onekell** con licencia CC.

- Si en un principio, el hombre creaba un hacha o cuchillo para cortar la carne simplemente, hoy se hace un estudio ergonómico, para que el cuchillo sea cómodo, se adapte a la anatomía humana.

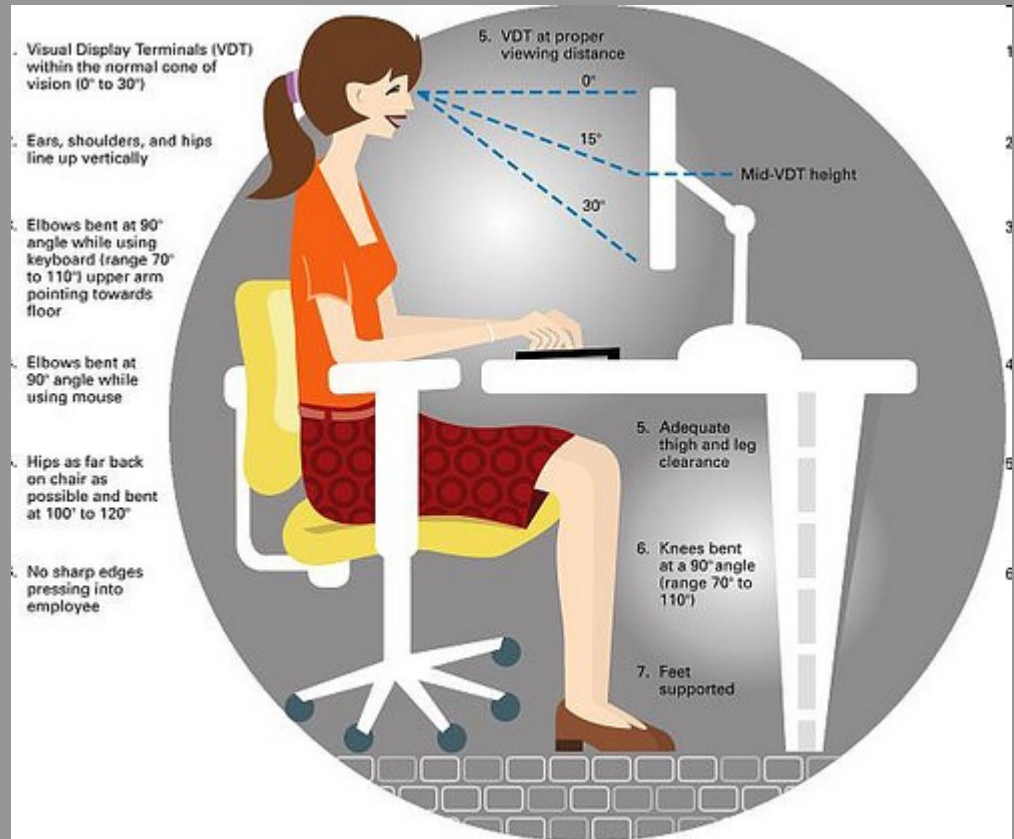
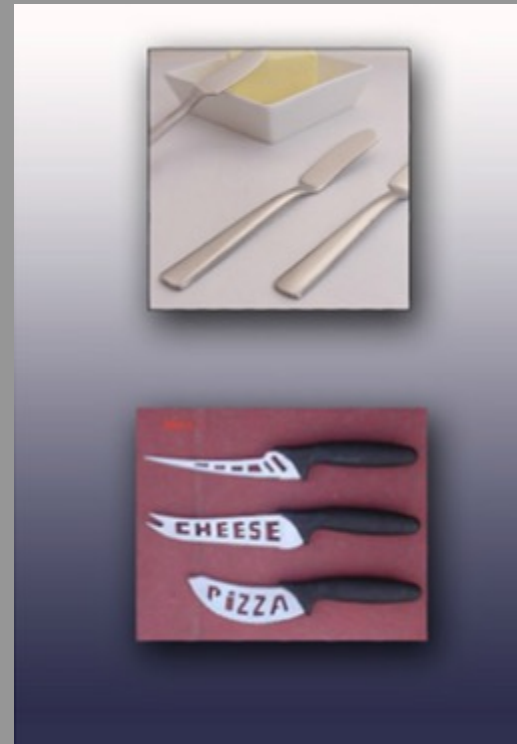

Actividades para el aula de plástica.

- 1. Se seleccionan tres objetos de uso corriente y **analizan**, por escrito, estos tres aspectos del diseño de cada uno de ellos: función, forma y material.
- 2. **Dibujo del croquis acotado de algunos objetos:** Se escogerán algunos objetos que el alumno utilice cotidianamente: bote de lápices, un clip, una llave,... y se realizará el croquis acotando con ayuda del calibre, para ello se usará lápiz HB y papel milimetrado.
- 3 **Diseño de objetos a partir de la obra de un artista:** Se elegirá un artista abstracto y diseñará varios objetos en los que se percibir la influencia del estilo de este artista.

- Como ejemplo se puede observar una obra de Mondrian, en la que se aprecia su estilo (composiciones geométricas, colores planos y puros...) y como éste ha influido en numerosos campos del diseño.

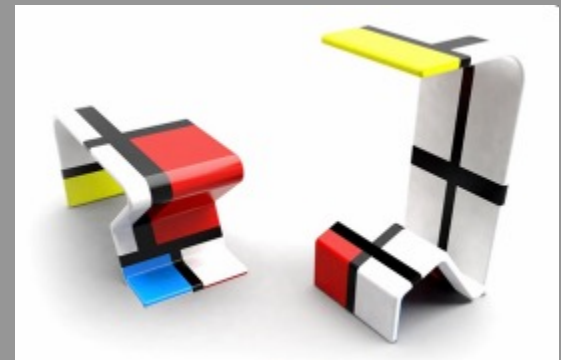
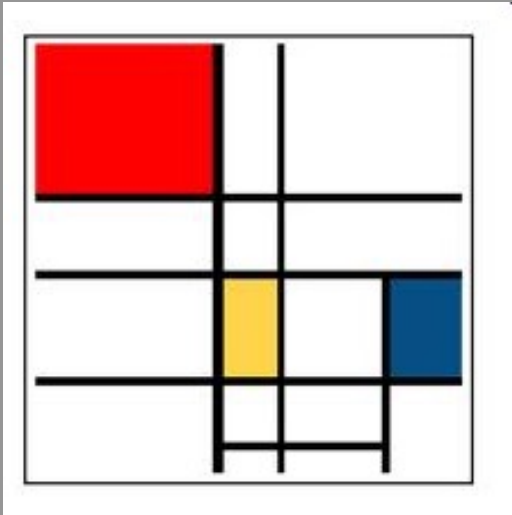

Artistas para inspirarse: Kandinsky, P. Klee, Delaunay, Miró.



Actividades para el aula de NNTT.

- Interpretación de planos Aplicación web de Pablo Romanos Muñoz, ganadora del tercer premio del concurso de Materiales Educativos 2003.

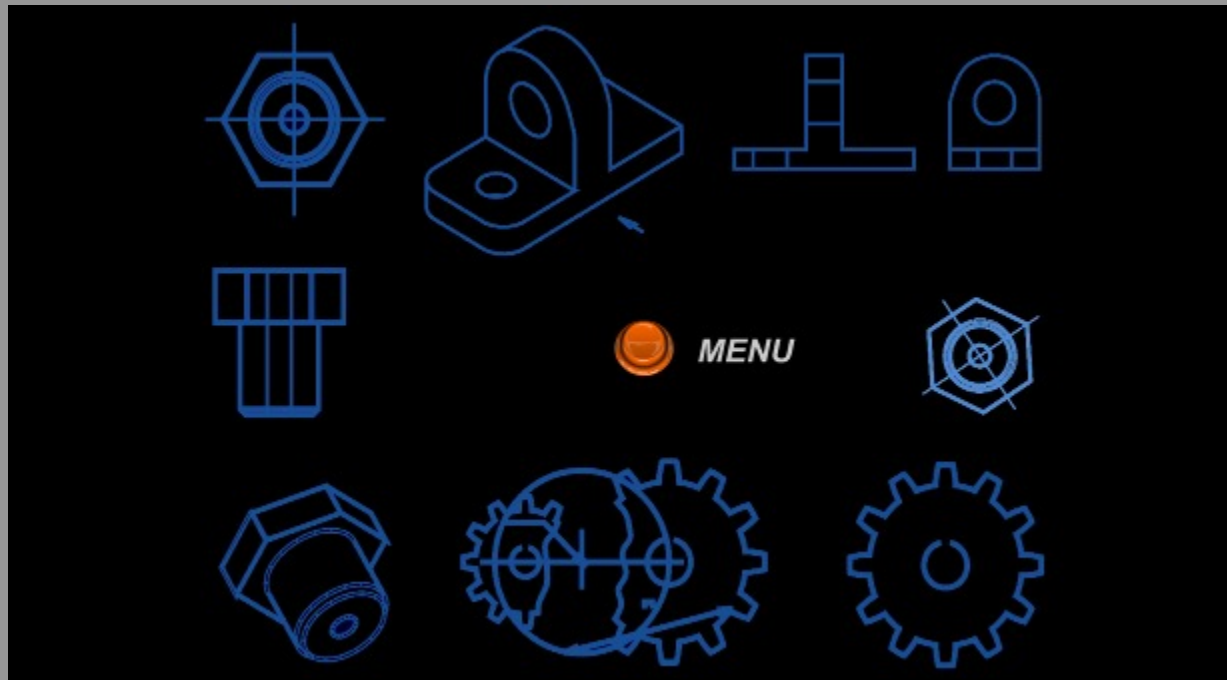

- Vistas: Aplicación web de José Antonio Cuadrado Vicente, ganadora del primer premio del concurso de Materiales Curriculares 2002.



Fuentes consultadas:

Libro de Educación Plástica y Visual de Editex
Ministerio de Educación: 4º de ESO:**Las Artes
Aplicadas y el Diseño.**

Cristina Navarrete

@cnavime

[TeKLEEando](#)

